

DESTILADOR DE AGUA WATER DISTILLER

4903007
4903008

AC-L4
AC-L8



1.1. Tabla de contenidos

1.1. Tablas de contenidos	2
1.2. Antes de empezar	2
1.3. Vista general del producto	3
1.4. Especificaciones de producto	4
1.5. Partes y funciones	5
1.6. Funcionamiento	6
1.7. Advertencias	7
1.8. Encontrando el problema	8
1.9. Diagrama de flujo del agua	8
1.10. Diagrama del circuito	9

1.2. Antes de empezar

Su destilador ha sido diseñado teniendo en mente la función, la fiabilidad y la seguridad del aparato. Es responsabilidad suya instalarlo de acuerdo a los requerimientos eléctricos locales. Para un funcionamiento seguro, preste atención a los símbolos de alerta a través del manual.

Este manual contiene información de funcionamiento y seguridad. Debe leer y comprender los contenidos de este manual antes de usar el equipo.

1.1. Tables of contents

1.1. Tables of contents	2
1.2. Getting started	2
1.3. Product overview	3
1.4. Product specifications	4
1.5. Parts and functions	5
1.6. Operating	6
1.7. Warning	7
1.8. Trouble shooting	8
1.9. Water flow diagram	8
1.10. Circuit diagram	9

1.2. Getting starting

Your water still has been designed with function, reliability and safety in mind. It is your responsibility to install it in conformance with local electrical codes. For safe operation, please pay attention to the alert symbols through the manual.

This manual contains important operating and safety information. You must carefully read and understand the contents of this manual prior to the use of this equipment.

Advertencia

Le advierte de posibilidad de peligro

Precaución

Le advierte de posibilidad de que el equipo sea dañado

Nota

Tenga en cuenta las advertencias y consejos

Superficie caliente

Le advierte de peligro de quemadura por contacto con superficie caliente.

Riesgo de explosión

Le advierte de posibilidad de explosión por presión alta



Warning

Warning alert you to a possibility of personal injury.



Caution

Caution alert you to a possibility of damage to the equipment.



Note

Notes alert you to pertinent facts and conditions.



Hot surface

Hot surface alert you possibility of burning injury by hot instrument surface.



Explosive

Explosive alerts you to possibility of explosion by high pressure.

1.3. Visión general del producto

El destilador produce agua destilada directamente del agua de red con un diseño que ocupa poco espacio y una producción eficaz de agua.

Un diseño único y un sensor del nivel de agua proporciona un funcionamiento automático. Por falta de agua, el calentamiento es automáticamente cortado para proteger la resistencia de sobrecalentamiento.

El destilador es fácil de limpiar con sólo retirar la parte superior del destilador (codensador). Controlando el flujo de agua de refrigeración puede ahorrar una gran cantidad de agua.

1.3. Product overview

Water still produces distilled water from tap water with space saving design and effective distilled water production.

Unique design and safety feature with a water float switch provides automatic operation. By lack of water, the heating is automatically switched off to protect heater from over heating.

Water still is easy to clean-up by just removing upper part of the body (condenser unit). By controlling cooling water flow, you can save a lot of water wasted before.

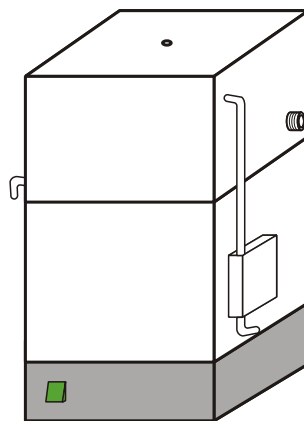

1.4. Especificaciones del Producto

Modelo	AC-L4	AC-L8
Capacidad	4.0 l / hora	8.0 l / hour
Dimensiones (mm)	250 (A) x 222 (F) x 542 (H)	260 (A) x 260 (F) x 610 (H)
Resistencia	3,00 KW	6,00 KW
Agua de refrigeración	Aprox. 30 l	Aprox. 60 l
Material Interior	Acero inoxidable	
Exterior	Acero inoxidable y pintura EPOXI como protección	
Requerimientos eléctricos	220 V ó 110 V (sólo AC-L4) 50 / 60 Hz	
Interruptor	Interruptor principal con lámpara piloto	
Sellado	Junta de silicona	
Seguridad	Corte de corriente en caso de caudal bajo y sobrecalentamiento	

A -> ancho; F -> fondo; H -> altura

1.4. Product Specifications

Model	AC-L4	AC-L8
Capacity	4.0 l / hour	8.0 l / hour
Dimensions (mm)	250 (W) x 222 (D) x 542 (H)	260 (W) x 260 (D) x 610 (H)
Heater	3,00 KW	6,00 KW
Cooling Water	Aprox. 30 l	Aprox. 60 l
Material Inner	Stainless Steel	
Outer	Stainless Steel & Powder Coating	
Electrical Requirements	220 V or 110 V (only AC-L4) 50 / 60 Hz	
Switch	Main Power with Pilot Lamp	
Sealing	Silicone Gasket	
Safety	Low Water & Over Heating Cut-Out	

W -> width; D -> depth; H -> height

1.5. Partes y funciones

1.5. Parts and Functions

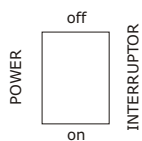

1.5.1. Panel principal / 1.5.1. Main Controller



① Interruptor principal Main Power

Interruptor eléctrico principal
Main electrical power supply switch

1.5.2. Cuerpo central 1.5.2. Main Body

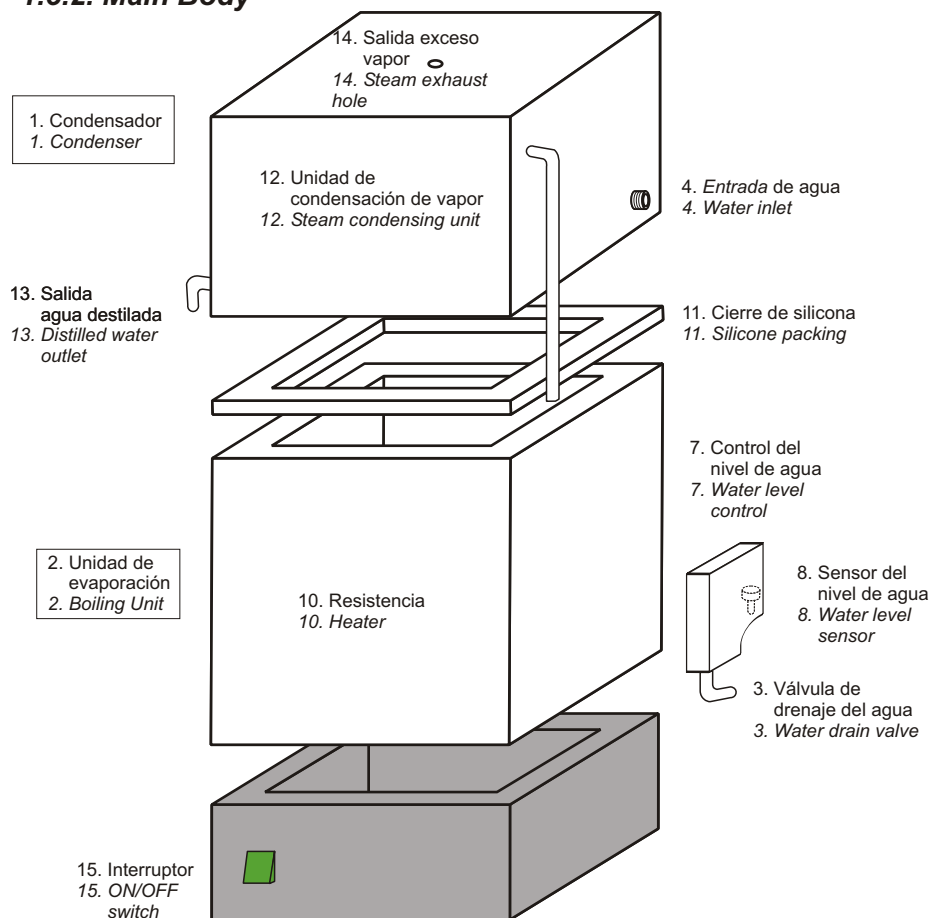

1.6. Operación

● Antes de empezar

1) El voltaje debe corresponder al voltaje dado en la pletina que acompaña al destilador.

2) Su instalación eléctrica debe ser capaz de aguantar la siguiente intensidad:
230 V

AC-L4	14 Amp.
AC-L8	30 Amp.

3) Sitúe el destilador sobre una superficie plana.

4) Sitúe el destilador cerca del suministro de agua.

● Conexión de tubos

1) Conecte la entrada de agua del destilador (4) con el tubo de goma suministrado al grifo. Ajuste firmemente el tubo con la abrazadera.

2) Conecte un tubo a la salida de agua (3) y sitúe su extremo a una pila de desagüe a una altura menor.

3) Conecte un tubo a la salida de agua destilada (13) y sitúe su extremo en un contenedor para agua destilada en un nivel inferior al de salida.

● Operación

1) Abra el grifo y compruebe que no hay ningún derrame entre las conexiones de agua.

2) Abra ligeramente la válvula de entrada de agua (4)

3) Encienda el aparato (15). El piloto de la lámpara del panel principal se encenderá.

4) El destilador comenzará automáticamente en cuanto el agua en la cámara alcance el nivel suficiente.

1.6. Operating

● Before operating

1) The main voltage must correspond to the voltage given on the name-plate.

2) Electrical wiring must be, at least :
230 V

AC-L4	14 Amp.
AC-L8	30 Amp.

3) Place water still on a flat surface.

4) Place water still near by water supply

● Tubing connection

1) Connect the water inlet tap (4) with a hose to the water mains. Fasten hose with hose tie firmly.

2) Connect a hose to the water outlet (3) and place its end in a drain on a lower level.

3) Connect a hose to the distilled water outlet (13) and place its end in a distilled water reservoir on a lower level.

● Operation

1) Turn the water supply on and check if there is any water leakage between the tubing connections.

2) Slightly turn on water inlet tap (4)

3) Switch on (15). The pilot lamp in the main switch will glow.

4) The water still will automatically starts when water in the chamber reaches appropriate level.

1.7. Advertencias

1. Asegúrese que su suministro eléctrico es del voltaje que indica la etiqueta, 50 / 60 Hz, monofásica.
2. Sitúe el destilador en una superficie plana.
3. No toque la superficie de la parte superior del destilador. Durante su funcionamiento la superficie superior del destilador y el vapor que sale del agujero es muy caliente.
4. Los depósitos de cal deberían ser quitados del evaporador una o dos veces al mes dependiendo del grado de dureza del agua de suministro. Quite la parte superior del destilador y quite el cierre de silicona. Se recomienda una mezcla del 10% de ácido fórmico, 10% de ácido acético y 80% de agua destilada para la limpieza del aparato. Vierta la mezcla en el evaporador justo por encima del depósito de cal que haya más alto y encienda el destilador. El evaporador está limpio después de 10 a 15 minutos aproximadamente. Vierta la mezcla y la cal y enjuáguelo a fondo con agua.

1.7. Warning

1. *Make sure the electric supply is in accordance to the given voltage on the name-plate, 50 / 60 Hz, single phase.*
2. *Place water still on a flat surface.*
3. *Do not touch top of the instrument. During operation, surface of the top of the water still and steam exhausted from the hole is very hot.*
4. *Lime deposit should be removed from the evaporator once or twice a month depending on the degree of hardness of the tap water. Take off the upper part of the water still and remove the silicone packing. A mixture of 10% formic acid, 10% acetic acid and 80% distilled water is recommended for cleaning the apparatus. Fill the solvent into the evaporator to just above the highest lime deposit and switch on the water still. The evaporator is clean after approx 10 to 15 minutes. Pour out the lime and solvent mixture thoroughly rise with water.*

1.8. Fallos / *Trouble Shooting*

Problema	Compruebe primero	Solución
Falta de corriente	Comprobar suministro eléctrico	Enchufe firmemente al suministro eléctrico
El agua no ebulle	Compruebe el suministro de agua	Suministro de agua suficiente y con la presión apropiada
	Compruebe resistencia	Reemplace resistencia
Contacte con su distribuidor o con el departamento de Servicio al Cliente		

Trouble	Check first	Trouble Shooting
Power failure	Check Electric Supply	Plug firmly into the electric supply
Power on but water do not boil	Check water supply	Supply water enough and appropriate pressure
	Check heater	Replace heater
Contact sales representative or customer service department		

1.9. Diagrama de flujo de agua / *Water flow diagram*

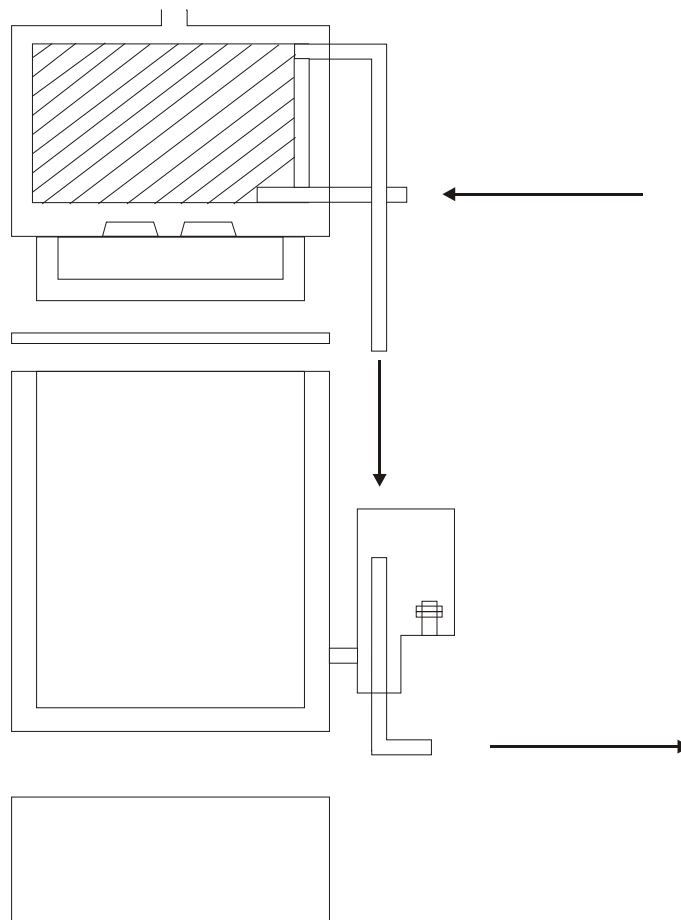

1.10. Diagrama del circuito / *Circuit diagram*

- 1 -> Interruptor / *Switch*
- 2 -> Control nivel deposito / *Level controller*
- C1 -> Contactor
- C2 -> Contactor
- R1 -> Resistencia / *Heater*
- R2 -> Resistencia / *Heater*

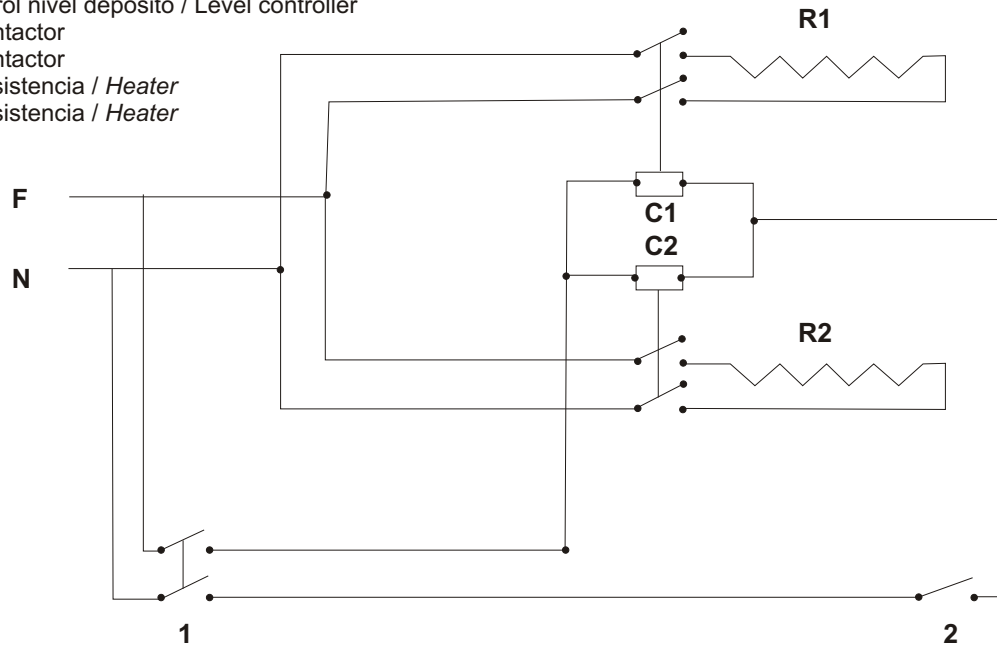

AC L8

- 1 -> Interruptor / *Switch*
- 2 -> Control nivel deposito / *Level controller*
- C1 -> Contactor
- R1 -> Resistencia / *Heater*

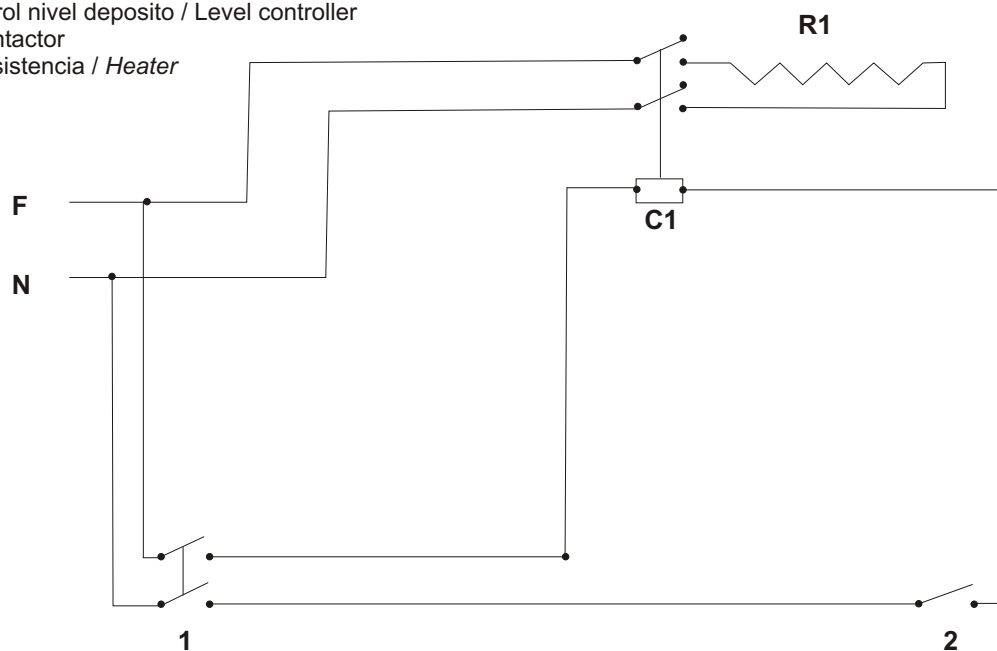

AC L4